

WALTHER TROWAL!



LA TRIBOFINITION TROWAL VIBRATEURS CIRCULAIRES GAMME CD

Applications générales

Les vibrateurs circulaires **Trowal** peuvent être utilisés pour le traitement de surface d'une multitude de pièces et dans le cadre de process très différents. Leur gamme d'application va de l'ébavurage agressif et du rayonnage jusqu'au poli-miroir de pièces délicates, c'est à dire de l'émerisage ébauche préalable jusqu'au dérochage avant galvanisation.

Ils conviennent parfaitement pour un fonctionnement autonome mais peuvent également être intégrés dans une chaîne automatique de production.

Gamme CD - Robuste et économique !

Les vibrateurs circulaires **Trowal** de la gamme CD possèdent un dispositif de séparation intégré, constitué d'un volet actionné manuellement ou pneumatiquement et d'un tamis intégré. Ils se distinguent par leur construction robuste et leur excellent rapport qualité/prix.

6 modèles sont à votre disposition avec des volumes de travail allant de 110 à 1200 litres.



Ebavurer

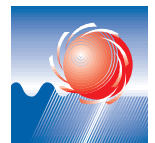

Polir à la bille



Rayonner



Dégraisser

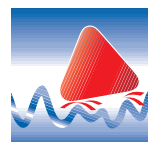

Lisser

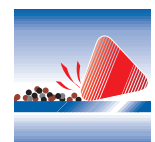

Nettoyer



Polir

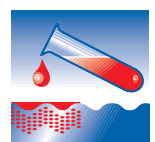

Décaper,
décalaminer



Dispositif de commande pneumatique du volet de séparation

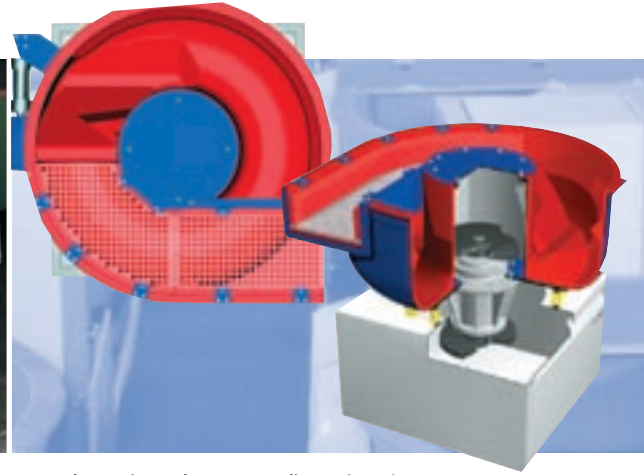

Zone de tamisage largement dimensionnée

Vue de coupe

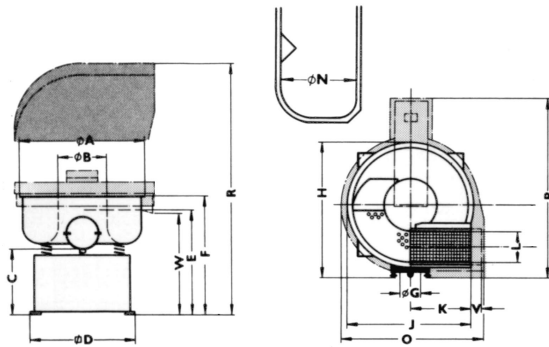

	CD 110	CD 200	CD 300	CD 400	CD 600	CD 1200
Volume brut de la cuve de travail (l)	110	200	350	420	600	1.200
Capacité de travail (pièces) (l)*	66	100	176	240	380	900
Dimension max. des pièces à traiter, mesure en diagonale (mm)	160	180	220	250	280	360
Surface de la grille (cm ²)	1.580	2.020	3.445	4.270	5.830	8.750
Puissance d'entraînement max. à 1500 t/min	1,0 kW	1,0 kW	1,0 kW	2,6 kW	4,0 kW	8,0 kW
Vit. de rotation (t/min.)	1.000/1.500	1.000/1.500	1.000/1.500	1.000/1.500	1.000/1.500	1.000/1.500
Force centrifuge max. (N)	17.540	18.710	33.680	33.680	72.980	138.470
Poids total à vide (kg)	315	413	633	800	1.140	2.400
Séparateur magnétique	MS 101 x 14	MS 101 x 14	MS 134 x 24	MS 134 x 24	MS 134 x 31	MS 168 x 36
Sécheur vibrant	G 100	G 200	G 200	G 500	G 500	G 1000
Sécheur à bande transporteuse	sur Demande	sur Demande	sur Demande	BF-HL 600/3500	BF-HL 600/3500	BF-HL 600/3500

* dépend de la géométrie, de la fragilité et du matériau des pièces.
Ces trois facteurs déterminent le rapport quantité d'abrasifs / quantité de pièces.

CD	A	B	C	D	E	F	G	H	J	K	L	N	O	P	R	V	W
110	930	355	650	660	897	1029	140	1062	885	420	190	238	1070	1490	2080	100	869
200	1030	390	625	820	942	1087	140	1085	985	470	220	267	1145	1560	2290	100	914
300	1234	478	600	1000	985	1158	198	1330	1192	575	302	318	1345	1740	2510	100	957
400	1400	555	590	1000	1005	1193	198	1480	1360	660	326	367	1507	2160	2860	100	977
600	1580	615	770	1370	1182	1382	198	1665	1540	750	370	420	1760	2400	3320	100	1154
1200	2004	840	616	1570	1202	1460	198	2108	1879	952	457	478	2060	2900	3670	100	1200

Dimensions (en mm)

Les vibreurs circulaires **Trowal** de la gamme CD se distinguent par la multitude des applications possibles et par leur rendement élevé.

- Fond de cuve plat
- Grande ouverture entre le fond de cuve et le volet de séparation
- Tamis largement dimensionné
- Volet de séparation pneumatique (en standard à partir du modèle CD 400)

Accessoires

- Profil triangulaire
- Couvercle insonorisant
- Dispositif de dosage
- Séparateurs magnétiques
- etc

Consulter nous pour tout renseignement.

Walther Trowal GmbH & Co. KG
Rheinische Str. 35 - 37 • D-42781 Haan
Tél: +49(0)21 29-5 71-0
Fax: +49(0)21 29-5 71-2 25
E-mail: info@walther-trowal.de
Internet: www.walther-trowal.de